

INSTRUKCJA ŻEGLUGI

1. Regaty zostaną rozegrane zgodnie z MŻPR 1993-1996, postanowieniami PZŻ, przepisami klasy Optimist oraz niniejszą Instrukcją Żeglugi. Regaty są klasyfikowane jako zawody kategorii "B".
2. Zawodnicy i jachty mogą być przyjęci do regat po przedstawieniu Komisji Sędziowskiej wymaganych przez PZŻ dokumentów.
3. Ogłoszenia dla zawodników będą wywieszane na oficjalnej tablicy ogłoszeń regat, umieszczonej na tarasie YKP Gdynia.
4. Zmiany Instrukcji Żeglugi będą podawane najpóźniej na 1,5 godziny przed planowanym startem do wyścigu, którego dotyczą.
5. Terminarz wyścigów podany będzie osobnym komunikatem. Planuje się rozegranie 6 wyścigów.
6. Flagą klasy będzie flaga klasy Optimist.
7. Trasy regat przedstawia załączony szkic z uwzględnieniem przybliżonej wartości kątów pomiędzy bokami, kolejność okrążania lub mijania znaków oraz stronę po której należy to czynić.
Numer obowiązującej trasy sygnalizowany będzie flagą cyfrową 1 lub 2.
8. Znakami trasy będą walce koloru pomarańczowego o numerach 1 - 4. Znakem startu będzie boja 3 dla trasy nr 1, oraz boja 4 dla trasy nr 2. Znakem mety przy trasie nr 1 będzie boja 1. Przy trasie nr 2 znakiem mety będzie boja z czerwoną chorągiewką.
- 9.1. Starty do wyścigów zostaną przeprowadzone wg sposobu 1 określonego art.4.4./a/ MŻPR.
- 9.2. Linia startu będzie linia między nabieżnikiem na statku KS a boją startową umieszczoną z lewej strony statku KS.
10. Odwołanie startów - w przypadku generalnego odwołania, sygnał ostrzegawczy i przygotowawczy zostaną podane równocześnie 5 min. przed startem.
11. Przepis "czarnej flagi" może być stosowany - strona 107 pkt 13 MŻPR.
12. Zmiana trasy po starcie stosowana przy trasie nr1, będzie sygnalizowana w pobliżu znaku 3. Znak 1 będzie przestawiony w nowe miejsce. Znak 2, jeśli to będzie konieczne i możliwe do przeprowadzenia, może być również przesunięty.
13. Meta - ustawienie mety pokazują szkice tras.
14. Ograniczenie czasu - na mecie przyjmowane będą jachty kończące nie później niż 30 min. po pierwszym.
15. Protesty będą przyjmowane w sekretariacie KS w ciągu 1 godziny od czasu przybycia KS do portu. Czas ten będzie podany na tablicy ogłoszeń. Bez rozpatrywania karane będą naruszenia art.54 zgodnie z art.70.1./b/ oraz pkt. 18 Instrukcji Żeglugi.

16. Ocenianie - stosowany będzie olimpijski sposób punktacji określony w Dodatku B 2 / punktów premiujących / MŻPR.

Rełaty uznaje się za ważne przy rozegraniu 3 wyścigów. Rezultat najgorszego wyścigu będzie odrzucany przy rozegraniu minimum 4 wyścigów.

17. Inne kary - kara obrotu o 720° , określona w Dodatku B 1 MŻPR będzie stosowana.

18. Przepisy bezpieczeństwa - zawodnicy zobowiązani są do żeglowania w kamizelkach asekuracyjnych od zejścia na wodę, do powrotu na brzeg po zakończeniu wyścigu. Naruszenie tego przepisu będzie karane dyskwalifikacją. bez protestu.

Sędzia główny
Andrzej Reyman
Andrzej Reyman

Trasa nr 1

Start - 1 - 2 - 3 - 1 - 3 - Meta
Znaki okrężane w lewo.

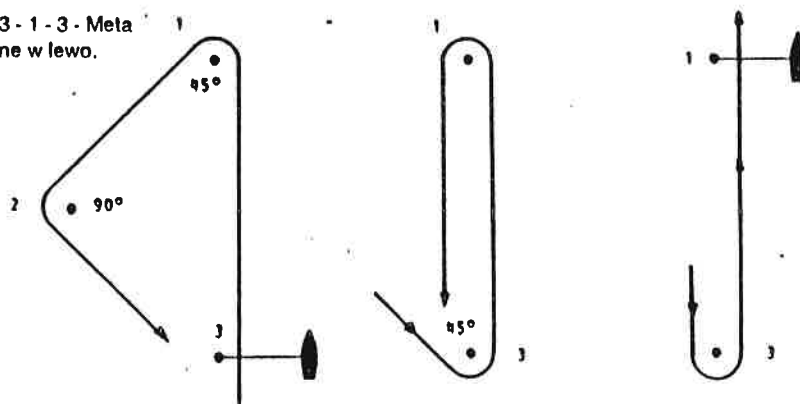

Trasa 2
Nr

