

10 - 14.07.1991

w kl. Div II,

Raceboard

INSTRUKCJA ŻEGLUGI

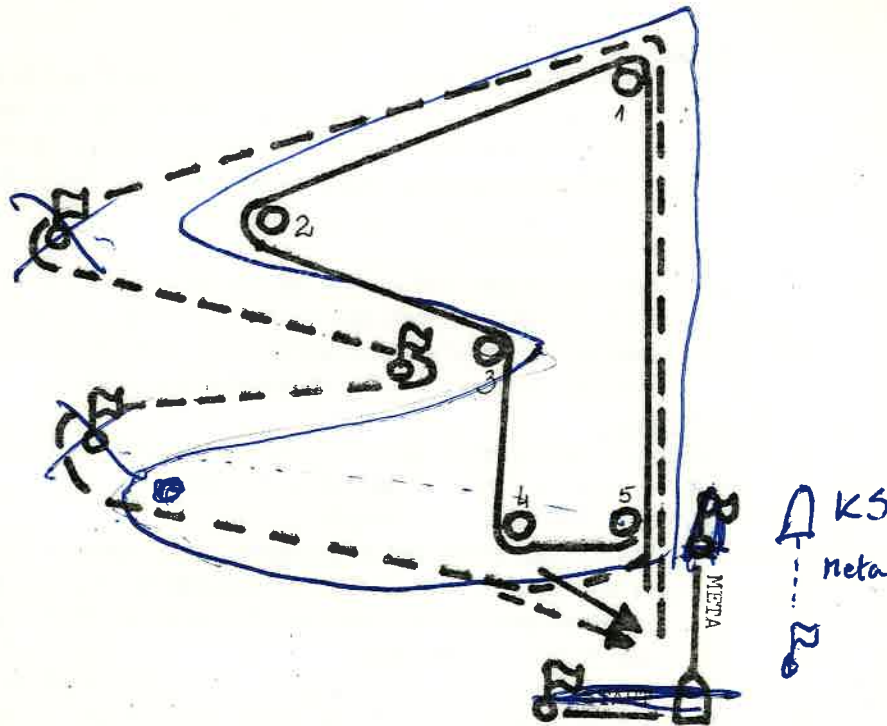

- boje gumowe 1 - 5 - trasa Lechner
- boje tykowe } - trasa Raceboard
- boje gumowe 1 i 5 }

Trasa Klasy Olimpijskiej
Div II
Lechner

linia startu

1-2-3-4-5

1-2-3-4-5

1-2-3-4

linia mety

Trasa klasy

Raceboard

linia startu

1-2-3-4-5 *boja do delfina*

1-2-3-4-5 *boja do delfina*

1-2-3-4 *boja do delfina*

linia mety

1. Przepisy - regaty odbywać się będą wg aktualnych przepisów :
 - 1.1 Aktualna edycja Przepisów Regatowych IYRU (1989 - 92) włączając dodatki 1,2,3,5 z aktualnymi zmianami.
 - 1.2. Przepisy klasy Div II oraz Międzynarodowej klasy Raceboard z wyjątkami zmian przez niniejszą Instrukcję Żeglugi.
 - 1.3 Niniejsza Instrukcja Żeglugi (I.Ż.) oraz przepisy Polskiego Związku Żeglarskiego.
 - 1.4 Regaty rozgrywane są jako regaty kategorii B.
2. Warunki zgłoszeń
 - 2.1 Podpisanie zgłoszenia jest jednoznaczne ze złożeniem oświadczenia o starcie na własne ryzyko, oraz posiadaniu niezbędnych ubezpieczeń sprzętu i zawodników.
 - 2.2 Tylko zawodnik odpowiedzialny jest za decyzję czy startować lub nie oraz czy kontynuować wyścig, zgodnie z przepisem Podstawowym B, Międzynarodowych Przepisów Żeglarstwa Regatowego.
 - 2.3 Za zgodność deski i wyposażenia z aktualnymi stosującymi się przepisami klasowymi odpowiada każdy zawodnik (właściciel deski).
 - 2.4 Przez cały okres regat mogą być przeprowadzane pomiary i sprawdzanie wyposażenia wg uznania Komisji Regatowej.
 - 2.5 Cały sprzęt jaki zawodnik zamierza używać w czasie regat w godzinach określonych przez odpowiednie przepisy klasowe musi być ostemplowany przed startem do pierwszego wyścigu.
 - 2.6 Klasy i kategorie.
 - 2.6.1 Regaty rozgrywane są w konkurencjach seniorów. Dodatkowo prowadzone będą klasyfikacje :
 - klasa Div II kobiet (w tym Lechner)
 - klasa Raceboard : klasyfikacja w wagach
 - klasyfikacja kobiet *ryfarska z wagi 1m*
 - 2.6.2 Każdy zawodnik klasy Raceboard deklaruje swą kategorię przy rejestracji i nie może jej później zmienić.
 - 2.6.3 Ciężar zawodnika w kat. mężczyzn klasy Raceboard może być sprawdzony w dowolnym momencie w okresie od 2-ch godz przed zaplanowanym czasem startu do pierwszego wyścigu : . .

danego dnia do końca czasu protestowego ostatniego wyścigu danego dnia. Każdy zawodnik nie spełniający wymagań swej kat. wagowej będzie liczony jako DND. (Dyskwalif. nie odrzucana)

3. Zmiany Instrukcji Żeglugi

3.1 Jakakolwiek zmiana w Instrukcji Żeglugi musi być podana na oficjalnej tablicy ogłoszeń conajmniej na 1 godz. przed pierwszym planowanym startem.

4. Flagi klas

- Klasa Div II " D "
- Klasa Raceboard " R "

5. Trasa regat

5.1 Klasa Div II żeglować będzie na olimpijskiej trasie Lechnera jak pokazano na rysunku

5.2 Klasa Raceboard żeglować będzie na trasie M jak pokazano na rysunku. Obowiązuje minucie lewą burtą znaków 2 i 4 klasy Lechner.

6. Znaki

6.1 Znaki klasy Div II - nadmuchiwane boje

6.2 Dodatkowe znaki klasy Raceboard będą bojami tykowymi z żółtymi flagami,

7. Start

7.1 Procedura startowa

Starty będą prowadzone zgodnie z przepisem 4.4.a MŻPR system 1 z wyjątkiem że :

- sygnał ostrzegawczy podany zostanie 6 min. przed startem
- sygnał przygotowawczy - 3 min. przed startem.

7.2 Linia startu

7.2.1 Linia startu ustawiona będzie po zawietrznej w stosunku do zanku S. */patrz rysunek/*

7.2.2 Linie wyznacza maszt oznaczony */nabieżnik/* na statku KS i boja tykowa.

7.2.3 Deska dla której sygnał ostrzegawczy nie został jeszcze podany, musi trzymać się z dala od pola startowego oraz wszystkich desek, których sygnał ostrzegawczy został podany. Zawodnicy naruszający ten przepis lub inaczej przeszkadzający ścigającym się zawodnikom będą podlegać dyskwalifikacji ze swego następnego wyścigu.

7.2.4 Sygnał ostrzegawczy nie będzie podany dopóki prędkość wiatru na polu startowym nie będzie 6 węzłów przez co - najmniej 4 min.

7.2.5 Prędkość wiatru będzie odnotowywana przez komisję regatową i decyzja podniesienia sygnału ostrzegawczego i prowadzenia procedury startowej musi być podjęta przez

Komisję Regatową, której decyzje nie będą podlegały protestowi.

7.2.6 Za wyjątkiem gdy obowiązuje przepis " jednej minuty nagłej śmierci " wszystkie deski żeglujące w trójkącie utworzonym przez linię startu i nawietrzny znak w ciągu ostatniej minuty przed sygnałem swego startu, muszą powrócić na przedstartową ~~linię~~ stronę linii przez przekroczenie jednego z przedłużeń linii startu, a po - tem wystartować (zmiana w stosunku do przepisu 51.1 (c) MŻPR).

7.2.7 Decyzją Sędziego Głównego, ale nie przed pierwszym generalnym odwołaniem, może być wprowadzony przepis " jednej minuty nagłej śmierci ". Sygnałem wprowadzenia tego przepisu będzie " czarna flaga " podniesiona przed sygnałem ostrzegawczym. Początek okresu ostatniej minuty będzie sygnalizowany zgodnie z pkt. 11.1 I.Ż.

Sygnał " czarnej flagi " oznacza :

" Gdy jakakolwiek część deski , załogi lub wyposażenia zostanie zidentyfikowana przez KR, jako żeglująca w obrębie trójkąta utworzonego przez linię startu i znak nawietrzny w czasie ostatniej minuty przed startem deska taka zostanie zdyskwalifikowana. Zawodnicy zdyskwalifikowani na tej podstawie nie będą mieli prawa startu w jakimkolwiek starcie powtórzonym tego samego wyścigu, nawet jeśli odpowiedni start jest przeprowadzony innego dnia. Komisja Regatowa będzie próbowała poinformować te deski , które zostały zdyskwalifikowane, aby je zatrzymać jeśli wystartowały. Zawodnicy, których to dotyczy muszą natychmiast opuścić trasę regatową. Każda deska umieszczona na liście (naruszających przepis o nagłej śmierci) musi natych - miast opuścić pole startowe i obszar regatowy, chyba, że natychmiast zawiadomi Komisję Regatową o swym zamiarze złożenia prośby o zadośćuczynienie na podstawie przepisu 69 MŻPR oraz złoży tę prośbę przed upływem czasu protestowego. Deska kontynuująca żeglugę bez złożenia prośby o zadośćuczynienie może podlegać przesłuchaniu na podstawie Przepisu 75 MŻPR.

7.2.8 Deska nie może prosić o zadośćuczynienie na podstawie przepisu 69 (c) z powodu, iż była zmuszona do naruszenia Przepisu 51.1 przez jakąkolwiek deskę naruszającą Przepisy Cz. IV.

7.2.9 Po generalnym odwołaniu desek zdyskwalifikowanych na podstawie pkt 7.2.7 I.Ż. muszą być pokazane na tablicy na

statku Komisji Regatowej.

7.2.10 Ograniczenie czasu do startu :

Deska nie może startować później niż 6 min. po jej sygnale startowym.

8. Odwołania :

8.1 Odwołanie indywidualne :

będą sygnalizowane zgodnie z przepisem regatowym 8.1 MZPR, z wyłączeniem słów : " lub jej przedłużeń ".

8.2 Generalne odwołania :

8.2.1 Będą one sygnalizowane zgodnie z Przepisem 8.2 MZPR

8.2.2 Gdy zostało zasygnalizowane generalne odwołanie, następny start (starty) dla tej samej lub innej klasy będzie podany wg uznania Komisji Regatowej.

9. Przerwanie wyścigu

W przypadku dużej zmiany wiatru Komisja Regatowa może zdecydować o przerwaniu wyścigu.

10. Meta

Linia mety będzie pomiędzy masztem niosącym flagę niebieską ustawionym na łodzi Komisji Regatowej przy zawietrznym końcu linii, a znakiem mety na nawietrznym końcu linii. */boja tykwa/*

11. Ograniczenie czasu.

11.1 Ograniczenie czasu dla pierwszej deski kończącej na trasie Trasa Olimpijska Lechnera : 2 godz.

Przy trasie Lechnera skróconej - 1 godz. 30 min.

Trasa " M " : 2 godz. Skrócona trasa " M " : 1 godz. 30 min.

11.2 Deska kończąca w limicie czasu powoduje, że wyścig jest ważny dla wszystkich desek w jej klasie kończących w ciągu 30 min po czasie ukończenia pierwszej deski. Wszystkie pozostałe deski, które wystartowały otrzymują DNF, za wyjątkiem tych, które są zdyskwalifikowane lub które się wycofały.

12. Kary zastępcze.

12.1 Zastosowana jest kara zastępcza 720^o, jak określono w Dodatku 3.1 MZPR, uwzględniając modyfikację w Dodatku 2 pkt. 6.1

12.2 Odmienne od Przepisu 52.2 (a) MZPR, przyjęcie kary wg Przepisu 52 MZPR (dotknięcie znaku) musi być wykonane zgodnie z Dodatkiem 2 pkt. 6.1 MZPR

12.3 Deska, która uznaje naruszenie Przepisów przez wykonanie kary 720^o obowiązana jest wypełnić " Formularz Potwierdzenia " dostępny w Biurze Regat - conajmniej na 15 min przed zakończeniem okresu protestowego.

13. Protesty

13.1 Na wodzie. Odmienne od wymagań Dodatku 2 pkt 5 deska, która kończy i zamierza złożyć protest musi o tym poinformować kłódz Komisji Regatowej na linii mety, natomiast po ukończeniu i podać, jeśli to możliwe, nr żagla deski (desek), która zamierza protestować.

13.2 Czas protestowy :

protesty muszą być pisane na formularzach dostępnych w Biurze Regat i muszą być złożone w ciągu 1,5 godz. po czasie ukończenia przez pierwszego zawodnika w ostatnim wyścigu danego dnia dla rozpatrywanej klasy.

14. Punktacja

Stosowany jest System Olimpijskiej Punktacji, wg Dodatku 5 pkt. 1 oraz 4, z następującymi wyjątkami :

14.1 Musi być max. 10 wyścigów

14.2 Dla każdej deski jej ostateczna ilość punktów będzie sumą pkt. uzyskanych za wszystkie wyścigi z odrzuceniem najgorszego rezultatu i zgodnie z Przepisem 74.5 (c) MZPR gdy ma on zastosoowanie

14.3 Jeżeli rozegrane są 4 wyścigi, liczą się wszystkie.

14.4 Remisy : Jeżeli po zastosowaniu postanowień Dodatku 5 MZPR część 1.3 remisy pozostają, zwycięzcą będzie zawodnik, który miał najlepszy rezultat w ostatnim wyścigu regat, lub wyścigu poprzednim jeśli są oni ex equo w ostatnim wyścigu.

15. Bezpieczeństwo

15.1 Każdy zawodnik musi nosić powyżej osobiste urządzenie wypornościowe - pas balastowy lub kamizelkę o wyporności min. 4 kg od zejścia na wodę do powrotu na ląd. Wyporność sprawdza się przy pomocy odważnika metalowego, wagi 4 kg w wodzie słodkiej. Odważnik musi być podtrzymywany przez min 5 min.

15.2 Niepodporządkowanie się temu przepisowi lub stwierdzenie niezgodności wyposażenia z art. 15.1 (I.2.) karane będzie dyskwalifikacją w wyścigach, których ta sytuacja dotyczy.

15.3 Sygnał wzywania pomocy.

Jeżeli wymagana jest pomoc łodzi ratunkowych lub łodzi komisji, ma to być sygnalizowane przez machanie obydwojma rękami od pozycji poziomej do pionowej. Jeżeli kłódz jest przewrócona, a żadna pomoc nie jest potrzebna to sygnalizować przez ukazywanie zaciśniętej pięści w kierunku łodzi