

## Instrukcja Żeglugi

### 1. Przepisy

Regaty zostaną przeprowadzone zgodnie z MZPR IYRU 1993-96, postanowieniami PZZ, przepisami klasowymi klas Mistral, Raceboard, Aloha oraz niniejszą Instrukcją Żeglugi. Regaty są klasyfikowane jako zawody kategorii " B ".

### 2. Zgłoszenia

2.1. Deski i zawodnicy mogą być przyjęci do regat po przedstawieniu Komisji Sędziowskiej kompletu wymaganych przez PZZ dokumentów.

2.2. *Bezpieczeństwo deski*

### 3. Ogłoszenia

dla zawodników wywieszane będą na oficjalnej tablicy ogłoszeń regat, umieszczonej ~~w porcie jachtowym Puck~~ na *budynku SKŻ*

### 4. Zmiany w Instrukcji Żeglugi

będą podawane na oficjalnej tablicy ogłoszeń co najmniej na 1,5 godziny przed pierwszym planowanym startem do wyścigu, którego dotyczą.

### 5. Sygnały podawane na brzegu

5.1. Będą wywieszane na maszcie sygnałowym ~~w porcie jachtowym pod reją oznaczoną flagą " D "~~ *SKŻ*

5.2. Flaga kodu " AP " , Proporzec wywoławczy, z towarzyszeniem dwóch sygnałów dźwiękowych (~~jednego sygnału dźwiękowego przy opuszczeniu~~) oznacza : wyścig jest odroczone. Sygnał ostrzeżenia podany zostanie po czasie nie krótszym niż 30 minut po opuszczeniu " AP ".

6. Terminarz wyścigów *0,7 godz. przed startem w hacie : każdy zaw. w tym czasie będzie osobisty i wolny od wszelkich interwencji i komunikacji z innymi.*  
podany będzie osobnym komunikatem. *Planuje się rozpoczęcie GW*  
Pierwszy wyścig dnia dla pierwszej startującej klasy przewiduje się rozpocząć o godzinie 11.00

### 7. Flagi klas

podane będą w osobnym komunikacie. *8.1. Sygnał ostrzeżenia w hacie*

### 8. Trasa

Poniższe szkice przedstawiają możliwe warianty trasy, z *8.2. Minimum przelotów w hacie*

*8.3. Przelot w hacie zgodnie z przepisami regatowymi, z uwzględnieniem punktu startu i punktu docelowego. Warianty trasy mogą być podane w protestach.*

uwzględnieniem przybliżonej wartości kątów pomiędzy bokami kolejność okrążania lub mijania znaków oraz stronę, po której należy to czynić. *Klasy M/D/ML i Kacibosza 3 okrążenie klasa Akalic 2 okrążenie.*

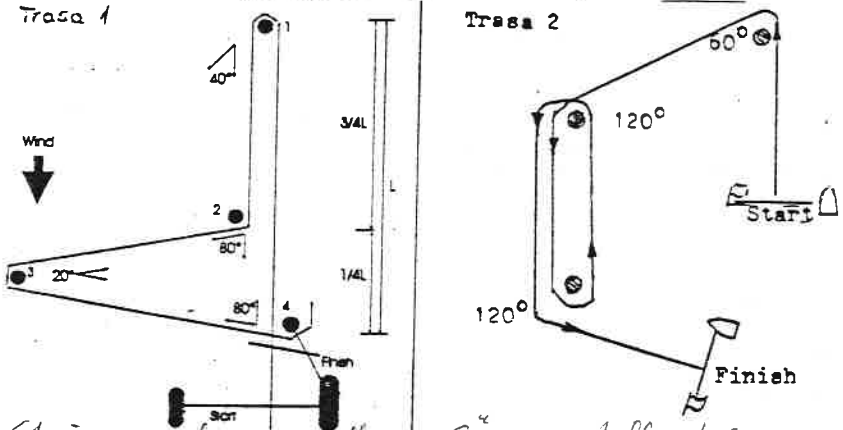

9. *Skrócenie trasy - flaga 'S' na statku KS oznaczenie*  
9. Znaki *ukłosa wysięg, na opadanej linii mety*

Znakami będą pomarańczowe walce, oraz boje tykowe z czerwoną chorągiewką.

10. Start

- 10.1. Starty do wyścigów zostaną przeprowadzone wg sposobu i określonego w art. 4.3. ( a ) przepisów regatowych. Sygnały startowe podawane będą w trzyminutowych odstępach. Klasy startują w trzyminutowych odstępach w kolejności podanej osobnym komunikatem.
- 10.2. Linia startu będzie linia poprowadzona pomiędzy nabieżnikiem z pomarańczowym przedmiotem lub flagą, umieszczonym na statku Komisji Regatowej, znajdującym się na prawym jej końcu, *zabójką* albo *boją tykową z czerwoną chorągiewką* znajdującą się na lewym jej końcu.
- 10.3. Deski klas, dla których sygnał przygotowawczy nie został podany, muszą opuścić pole startowe oraz ustępować wszystkim deskom, dla których sygnał został już podany.
- 10.4. Deska nie może wystartować później, niż w trzy minuty po sygnale startu dla jej klasy.

11. Odwołania startów

- 11.1. Odwołanie indywidualne będzie sygnalizowane zgodnie z art. 7.1. przepisów regatowych.
- 11.2. W przypadku generalnego odwołania starty klas następnich będą odpowiednio odroczone.

12. Zmiana trasy po starcie

- 12.1. W celu zmiany trasy po starcie Komisja Regatowa powinna tak szybko jak tylko jest to możliwe umieścić nowy znak i usunąć pierwotny. Jeżeli jakiś znak ma być okrążony po okrążeniu nowego znaku, to może on być tak przemieszczony, aby uzyskać pierwotną konfigurację trasy.
- 12.2. Zmiana trasy będzie sygnalizowana w pobliżu znaku rozpoczynającego bok, którego kierunek jest zmieniony. Sygnałem zmiany będzie wystawienie na statku Komisji Regatowej flagi kodu " C " wraz z towarzyszeniem okresowo powtarzającego się dźwięku syreny. Nowy znak będzie przedstawiony w kierunku zmiany wiatru. Sygnał zmiany będzie podany zanim deska prowadząca rozpocznie żeglowanie na zmienionym boku, chociażby nowy znak nie znajdował się jeszcze na swoim miejscu.

13. Meta

Linia mety będzie linia poprowadzona pomiędzy nabieżnikiem z pomarańczowym przedmiotem lub flagą umieszczonym na statku K.R. , a znakiem mety znajdującym się *na jej lewym końcu wg szkiców przedstawiających możliwe warianty trasy*

14. Ograniczenie czasu

Czas żeglowania będzie ograniczony do 45 minut. Deski, które zakończą później niż 12 minut od chwili ukończenia przez pierwszego zawodnika danej klasy będą punktowane jako " nie ukończył ".

15. Protesty.

Pisemne i na formularzach dostępnych w sekretariacie K.S., muszą być tam składane przed upływem 45 minut od chwili ~~ukończenia przez ostatnią deskę~~, ostatniej klasy w danym dniu regat.

16. Ocenianie ( system punktacji )

*Zgodnie z dodatkiem B.2. Podany zostanie osobnym komunikatem. ~~Wzrost punktu procentowego~~ przy wygranym minimum kary, rezultat będzie ~~ograniczone~~ obniżony odwołaniem.*

17. Inne kary

Kara obrotu o 720 stopni, określona w Dodatku B i 1 B 4 - dodatek 7.1. przepisów regatowych będzie stosowana.

1. Sygnały o pomoc.

*Jeżeli jest potrzebna pomoc od członków jury, powinno to być sygnalizowane miodunem, deskami ramiennymi, kumpisymami do nad głowę. Jeżeli przy wyścigu pomoc jest nie potrzebna, powinno to być sygnalizowane, zbliżając się do punktu ukończenia reki z wałachy poszcz.*

Sędzia trasy desek

Andrzej Reyman