

INSTRUKCJA ŻEGLUGI

1. Organizator

1.1 Jacht Klub Stoczni Gdańskiej , Gdańsk Górki Zachodnie ul. Przelom 9 tel.37-31-15
Regaty zostaną rozegrane zgodnie z MŻPR i Instrukcją Żeglugi , obowiązuje kara 720 i 360 stopni.

1.2. Regaty są rozegrane w kategorii " B " z dodatkiem A3.

2. Ogłoszenia dla zawodników

Wszystkie zmiany I.Ż. i inne informacje dla uczestników regat poczynione przez K.R. zostaną
wywieszane na tablicy ogłoszeń nie później niż przed godz. 09.00 w dniu, do którego się odnoszą .

3. Sygnały na brzegu.

Sygnały będą wywieszane na maszcie klubowym w poniżej podany sposób:

3.1. K.F. " L " informacje dla zawodników zostały wywieszane,

3.2. K.F. "AP " wszystkie wyścigi zostały odroczone , nie opuszczać portu,

3.3. K.F. " AP " nad " A " - wszystkie wyścigi zostały odroczone do jutra,

3.4. K.F. " Z " jachty mogą wypływać na pole regat , sygnał startu nie zostanie podany
wcześniej niż po upływie 45 min. po wywieszeniu tej flagi .

Jachty nie mogą opuścić portu wcześniej niż zostanie wywieszona flaga K.F."Z".

3.5. Wywieszeniu flagi będzie towarzyszył sygnał akustyczny.

4. Program regat

- załącznik nr 1 I.Ż. opracowany przez organizatora.

6. Trasa

6.1. Szkic trasy przedstawia załącznik nr 2 I.Ż.

6.2. Każdy jacht po ukończeniu wyścigu , zobowiązany jest do bezzwłocznego udania się do
rejonu oczekiwania lub portu ustępując jednocześnie pierwszeństwa wszystkim innym jachtom
będącym w wyścigu. Rejon oczekiwania wyznacza się po prawej stronie statku Komisji Regatowej.
Nie zastosowanie się do powyższego punktu grozi dyskwalifikacją.

6.3. Długość trasy może ulec zmianie przez przeniesienie boi nr 3 tak, aby czas trwania
wyścigu ok. 45 min. mógł być dopasowany do siły i kierunku wiatru oraz prędkości łodzi.

Przeniesienie boi nr 3 może nastąpić też podczas trwania wyścigu , najpóźniej jednak zanim pierwszy
jacht osiągnął boję nr 2.

7. Znaki kursowe , linia startu i mety.

7.1. Boje kursowe koloru seledynowego z zaznaczonymi numerami 1-2-3.

7.2. Linia startu znajduje się między nabieżnikiem na statku K.R. i boją ograniczającą , tyczką
z flagą . Gdy K.R. wywiesi na statku K.F." AP " nad " H " wyścigi nie będą rozgrywane i wszyscy mają
powrócić do portu i oczekiwać dalszych komunikatów.

7.3. Linia mety będzie ustawiona między nabieżnikiem na statku K.R. i tyczką z flagą . Gdy
K.R. wywiesi na statku K.F. " H " wszyscy zawodnicy po ukończeniu wyścigu mają powrócić do portu i
oczekiwać dalszych komunikatów.

Gdy na statku K.R. będzie wywieszona flaga K.F."L" oznacza to, że zostanie rozegrany
następny wyścig.

8. Sygnały startowe.

8.1. Sygnały startowe będą podawane zgodnie z pkt. 4.3. (A) , system 1 IYRU ze statku K.R.
z modyfikacjami określonymi w pkt. 8.2. I.Ż.

8.2. Sygnały będą podawane w odstępach trzech minut.

- Sygnał ostrzeżenia (6 minut do sygnału startu) - wciągnięcie flagi klasy i K.F. " I " lub
czarnej flagi .

- Sygnał przygotowania (3 minuty do sygnału startu) - wciągnięcie F.K. " P " oraz opuszczenie F.K. " I " lub czarnej flagi.
- Sygnał startu - zostanie zdjęta flaga klasy i K.F. " P " .
Wszystkie sygnały zostaną podkreślone sygnałem akustycznym.

9. *Specjalne przepisy startowe.*

9.1. Punkt 51.1. (C) IYRU (okrążanie znaków) str. 36 obowiązuje we wszystkich startach , za wyjątkiem omówionych w pkt. 9.2. I.Ż.

9.2. Kiedy wywieszona zostanie " czarna flaga " wraz z sygnałem ostrzegawczym i towarzyszącym długim sygnałem akustycznym , gdy jakakolwiek część jachtu , załogi , ożaglowania lub wyposażenia znajdzie się w ciągu ostatnich 3 min. powyżej linii startu , zawodnik ten będzie zdyskwalifikowany w tym wyścigu i ewentualnym ponownym starcie do tego wyścigu nie może brać udziału. [nowela do pkt. 71.1. i 70.1. (A) IYRU - str. 45] przepis 7.2. (B) str. 23 i 11 str. 24 nie stosuje się do takiego zawodnika w przypadku falstartu generalnego. Indywidualne falstarty wywieszane będą na tablicy statku K.R. Jachty zdyskwalifikowane nie mogą brać udziału w danym wyścigu i muszą opuścić rejon regat. W przypadku gdy tego nie uczynią otrzymają " DND ". K.R. może zastosować dodatkowe kary.

10. *Falstart indywidualny*

Uwzględniając wskazówkę zawartą w punkcie 9.1. I.Ż. indywidualny falstart będzie sygnalizowany wywieszeniem K.F. " X " przez 3 minuty od chwili startu.

11. *Falstart generalny*

Będzie sygnalizowany zgodnie z pkt. 7.2. (A) IYRU strona 23.

12. *Limit czasu*

Po ukończeniu wyścigu przez pierwszy jacht wszystkie następne muszą ukończyć wyścig w ciągu 15 min. Jachty , które nie ukończą w przewidzianym limicie czasu otrzymają " DNF " .

13. *Protesty*

13.1. Sygnalizowane są K.F. " B " lub " czerwoną flagą " .

13.2. Jacht protestujący zgłasza protest zgodnie z pkt.68.3. (C) (II), 68.4 i 69.

13.3. Czas protestowy zaczyna się 40-minut od zamknięcia linii mety ostatniego wyścigu w danym dniu i trwa 1 godzinę.

13.4. W ostatnim dniu regat czas protestowy zaczyna się 30 minut od zamknięcia linii mety ostatniego wyścigu i trwa 30 minut.

14. *Jury*

Na trasie rywalizację obserwować będą sędziowie na łodziach oznaczonych seledynową flagą z literą "J". Przekroczenie przepisu 54 (niedozwolone środki napędowe) karane będzie czerwoną flagą. Jacht , który otrzyma tą karę musi niezwłocznie wykonać karę 720 lub wycofać się z wyścigu. Jacht , który dwukrotnie w tym samym wyścigu zostanie ukarany czerwoną flagą otrzyma DND.

15. *Punktacja*

Do obliczenia wyników indywidualnych stosowany będzie olimpijski system punktacji.

Do końcowej klasyfikacji liczą się wszystkie wyścigi z zaskąd , że w przypadku rozegrania 4 wyścigów , najgorszy rezultat będzie odrzucony , przy rozegraniu 9 i więcej wyścigów 2 najgorsze rezultaty będą odrzucone.

16. *Łodzie towarzyszące*

16.1. Każda łódź towarzysząca musi być zgłoszona K.R. wraz z listą pływających na niej osób.

16.2. Żadna z łodzi towarzyszących nie może przebywać w obszarze wyścigów (tj. 100 m od najbliższego jachtu) w okresie 3 min. przed sygnałem startu do przekroczenia linii mety przez ostatni jacht.

16.3. Przekroczenie punktu 16.1. i 16.2. I.Ż. spowoduje dyskwalifikację zawodnika, z którym nawiązano kontakt.

17. *Pomiary.*

17.1. K.R. może ponownie zarządzić dokonania pomiarów jachtów , które ukończyły wyścig i zostały sklasyfikowane w pierwszej dziesiątce.

17.2. Wskazany jacht nie dokonując zmian musi niezwłocznie zgłosić się do mierniczego w celu poddania się pomiąrowi.

17.3. Żeglarze mogą startować tylko na jednym kadłubie , zagłach , bormle , odpowiednio oznakowanymi i dopuszczonymi do regat.

W przypadku uszkodzenia jednej z części wyposażenia zawodnik musi ten fakt zgłosić K.R. mierniczemu okazując uszkodzoną część i nową część i uzyskując jego akceptację.

18. Ubezpieczenia.

18.1. Uczestnicy startują całkowicie na własne ryzyko i odpowiedzialność.

18.2. Organizator nie ponosi żadnej odpowiedzialności za szkody , zguby dotyczące osób lub sprzętu poniesione lub wyrządzone przez uczestników regat przed w trakcie lub po regatach.

18.3. Uczestnicy winni posiadać ważne ubezpieczenie.

19. Bezpieczeństwo

Każdy jacht musi być wyposażony w komory wypornościowe , czerpak , cumę pływającą o dł. 12 m.

Każdy żeglarz musi posiadać na wodzie zapięty na sobie kapok.

Nieprzestrzeganie tych przepisów karane będzie dyskwalifikacją.

20. Wprowadza się obowiązkowe zgłoszenie do K.R. o wykonaniu kary 720 i 360 stopni.

21. Poługuje się Zespół Protestowy Bezodwoławczy. Decyzje Zespołu są ostateczne i nie podlegają odwołaniu.

22. Nagrody

- za miejsca 1-3 w punktacji ogólnej -puchary
- dla wszystkich uczestników pamiątkowe plakietki,
- dla szczęściarzy drobne upominki.

Zał. nr 1 - Program regat.

Zał. nr 2 - Trasa regat , oraz kolejność startujących klas.

Sędzia Główny

Fawet Butowski

Mistrzostwa Okręgu Gdańskiego
w kl. 470 , Laser , Finn , Europa
Puck 22-23.06.96 r.

Gdańsk 15.06.96 r.
Załącznik nr. 1

PROGRAM REGAT

21.06.96 r. 17.00 - 19.00
22.06.96 r. 09.00- 10.30
22.06.96 r. 11.00
22.06.96 r. 12.00

23.06.96 11.00

23.06.96 r. 15.00

Zgłoszenia do regat
Zgłoszenia do regat
Uroczyste otwarcie regat
Start do pierwszego wyścigu
następne wyścigi sygnalizowane będą flagą "L" na statku K.R.
Start do kolejnego wyścigu
następne wyścigi sygnalizowane będą flagą "L" na statku K.R.
Uroczyste zakończenie regat.

Sędzia główny

Paweł Butowski

Informacje o imprezach towarzyszących podane zostaną odrębnym komunikatem.

Mistrzostwa Okręgu Gdańskiego
w kl. 470 , Laser , Finn , Europa
Puck 22-23.06.96 r.

Gdańsk 15.06.96 r.
Załącznik nr. 2

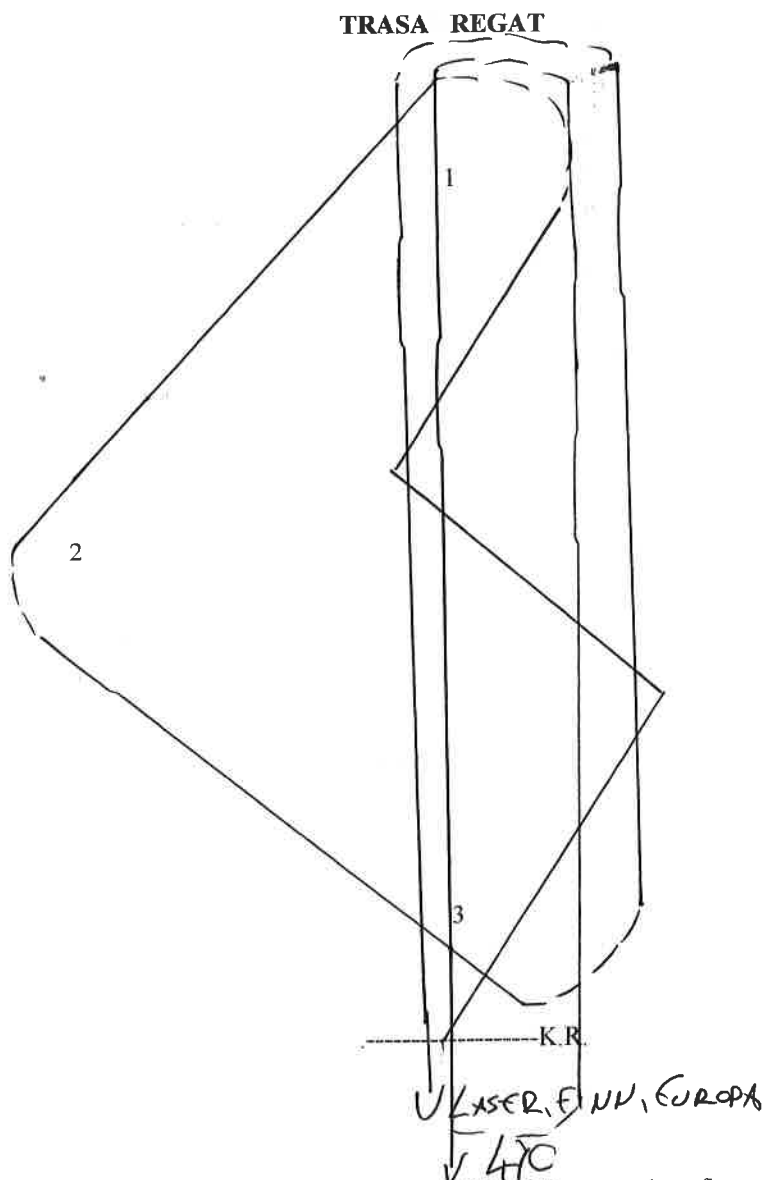

Opis trasy : Start pomiędzy nabieżnikiem na statku K.R. , a tyczką z flagą , poniżej znaku nr. 3 , następnie na znaki 1,2,3,1,3,meta , która znajduje się między nabieżnikiem na statku K.R. i tyczką z flagą dla kl. Laser , Finn i Europa oraz 1,2,3,1,3,1,3,meta , która znajduje się między nabieżnikiem na statku K.R. i tyczką z flagą dla kl. 470.

Kolejność startujących klas :

- | | |
|---------------|----------|
| 1. Kl. 470 | F.K. "W" |
| 2. Kl. Laser | F.K. "C" |
| 3. Kl. Finn | F.K. "F" |
| 4. Kl. Europa | F.K. "E" |

Sędzia główny

Paweł Butowski